

SCHEDA TECNICA - PIATTAFORMA AUTOCARRATA PATENTE B SOCAGE 24 D

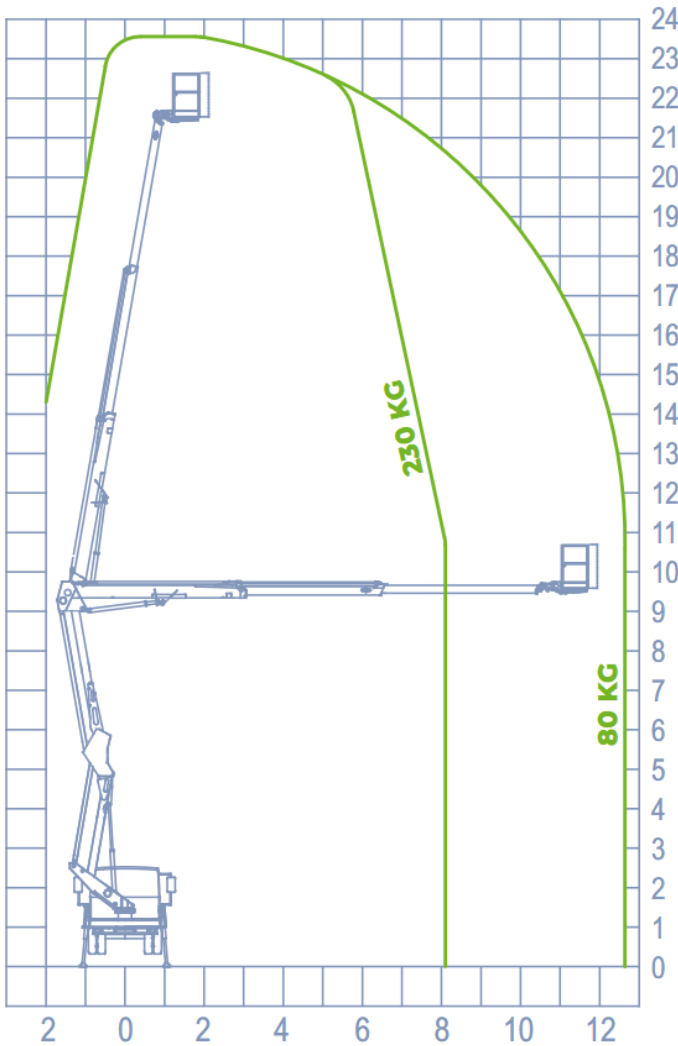

CARATTERISTICHE TECNICHE

- Tubi e cavi installati all'interno del braccio
- **Chiusura automatica parte aerea SPEED**
- **Stabilizzazione automatica SPEED**
- Stabilizzazione H+H con extra-corsa
- Comandi stabilizzazione automatica dal cestello e da terra
- Comandi elettroidraulici proporzionali con regolazione della velocità di tutti i movimenti
- Sistema gestione elettronico CAN BUS
- 4 piastre di appoggio a terra
- Presa elettrica 230V e 12V sul cestello
- Possibilità di manovra simultanea
- **Trattamento in cataforesi con verniciatura a polvere**
- Spia di centraggio parte aerea sul cestello
- Regolazione automatica dei giri motore
- **Attacco frontale del cesto**

- STABILIZZATORI H+H**
- ALTEZZA MAX 23,60 m**
- ALTEZZA CESTO 21,60 m**
- SBRACCIO MAX 12,70 m**
- PORTATA CESTO 230 kg**
- DIMENSIONI CESTO 1400x700x1100 mm**
- ROTAZIONE CESTO 90°+90°**
- CONTROLLI Elettrici**
- ROTAZIONE TORRE 700°**
- GVW 3,5 ton**

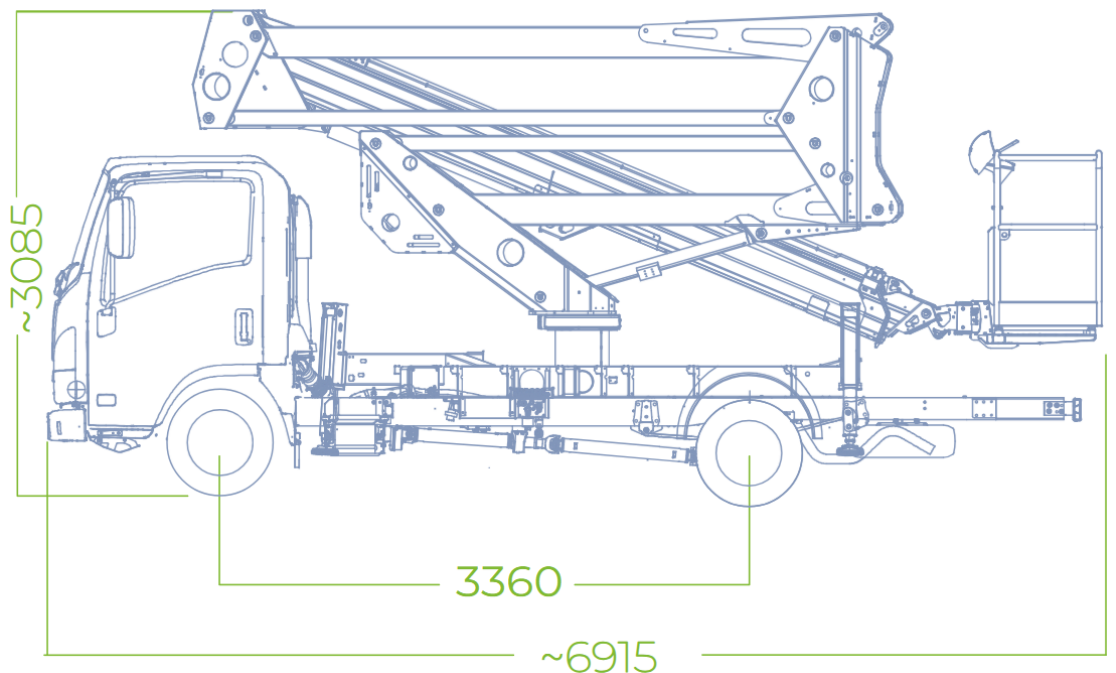

LARGHEZZA IN ASSETTO DI MARCIA: 2,20 MT

LARGHEZZA STABILIZZATORI APERTI: 2,30 MT